

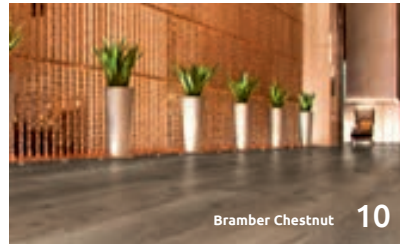

Enjoying life
Objekt



	Seite
Wichtiges zu mFLOR	2
Service für Architekten und Planer	3
Qualität	4
Format und Oberfläche	6
Referenzen	8
Dryback 25-05 Format	10
Bramber Cestnut	10
Coral Walnut	12
Shady Larch	14
GRAND Milano Milano Minor	16
Parva Plus	18
Dryback 25-05 Authentic	20
25-05 Authentic Oak	22
25-05 Authentic Plank	24
Dryback 25-05 Akzentstreifen	26
Repac-Zubehör	28
Bodenprofile	28
Aluminium-Sockelleisten	30
Akustik-Dämm-Unterlagen	32
Dryback 25-05 Aufbau	34
Technische Daten	



Mehr Bodenbeläge für den Wohnbereich, unsere Rigidboards, Profile, Sockelleisten und Dämmunterlagen finden Sie im web und in unseren weiteren Katalogen.

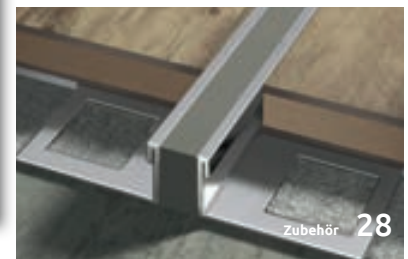
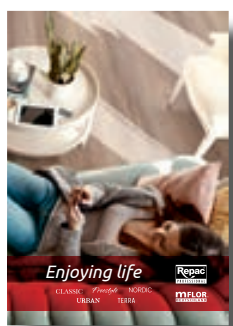

mFLOR-Systempartnerschaft - Interessiert?

Als mFLOR Systempartner stellen wir Ihnen viele Services und Dienstleistungen rund um Boden bereit. Lassen Sie sich über Ihre neuen Möglichkeiten von unseren Beratern informieren.



Service für Architekten Planer

Kommen Sie zur Schulung nach Hannover

Im firmeneigenen Seminarzentrum in Hannover finden regelmäßig Seminare statt. In einem Vollzeittag erfahren Sie viel Wissenswertes zu Kollektionen, Qualität, Technik und Verlegung. Auf Wunsch mit Unternehmensführung und Begleitprogramm oder Veranstaltungen vor Ort. Zum Jahreswechsel traditionell mit aktuellen Infos zu den Programmneuheiten.

Aktuelle Seminartermine finden Sie auf unserer website www.repac.de.



Planner Service

mFLOR

mFLOR website & digitale Services

Hier finden Sie viele Tools, die Ihnen die Planung erleichtern.

- Übersicht über alle Kollektionen, Dekore und Daten
- MFLOR Raumplaner
- Download von Renderingoberflächen
- Download Technischer Daten
- Download von Ausschreibungshilfen / Ausschreibungstexten

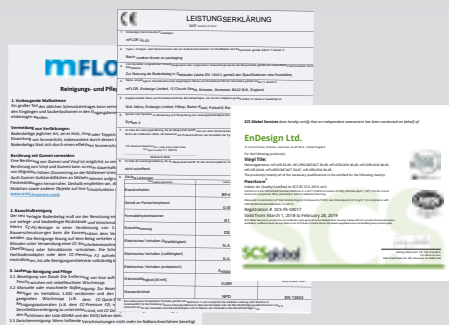

mFLOR Raumplaner

Entwerfen Sie Ihren eigenen Boden!



Auf unserer website www.mflor.com finden Sie dazu den praktischen mFLOR Raumplaner. Wählen Sie aus vielen verschiedenen Räumen und Einrichtungen und kombinieren Sie mit dem mFLOR-Boden Ihrer Wahl. Die Einrichtung und Wandfarben sowie das Verlegemuster des Bodens können Sie dabei frei wählen. So können Sie sich Ihren ganz eigenen mFLOR Boden kreieren.

mFLOR hat eine **inspirierende App** entwickelt: erleben Sie mFLOR in Ihrem eigenem Projekt. Machen Sie einfach ein **Foto des Raumes mit Ihrem Smartphone**, blättern Sie durch die innovativen Designbodenkollektionen von mFLOR und probieren Sie die mFLOR-Böden nach Lust und Laune aus. So können Sie ganz einfach entscheiden, welcher mFLOR-Boden am besten zu Ihrem Objekt passt. Sie können diese Fotos auch auf Facebook oder Twitter hochladen.



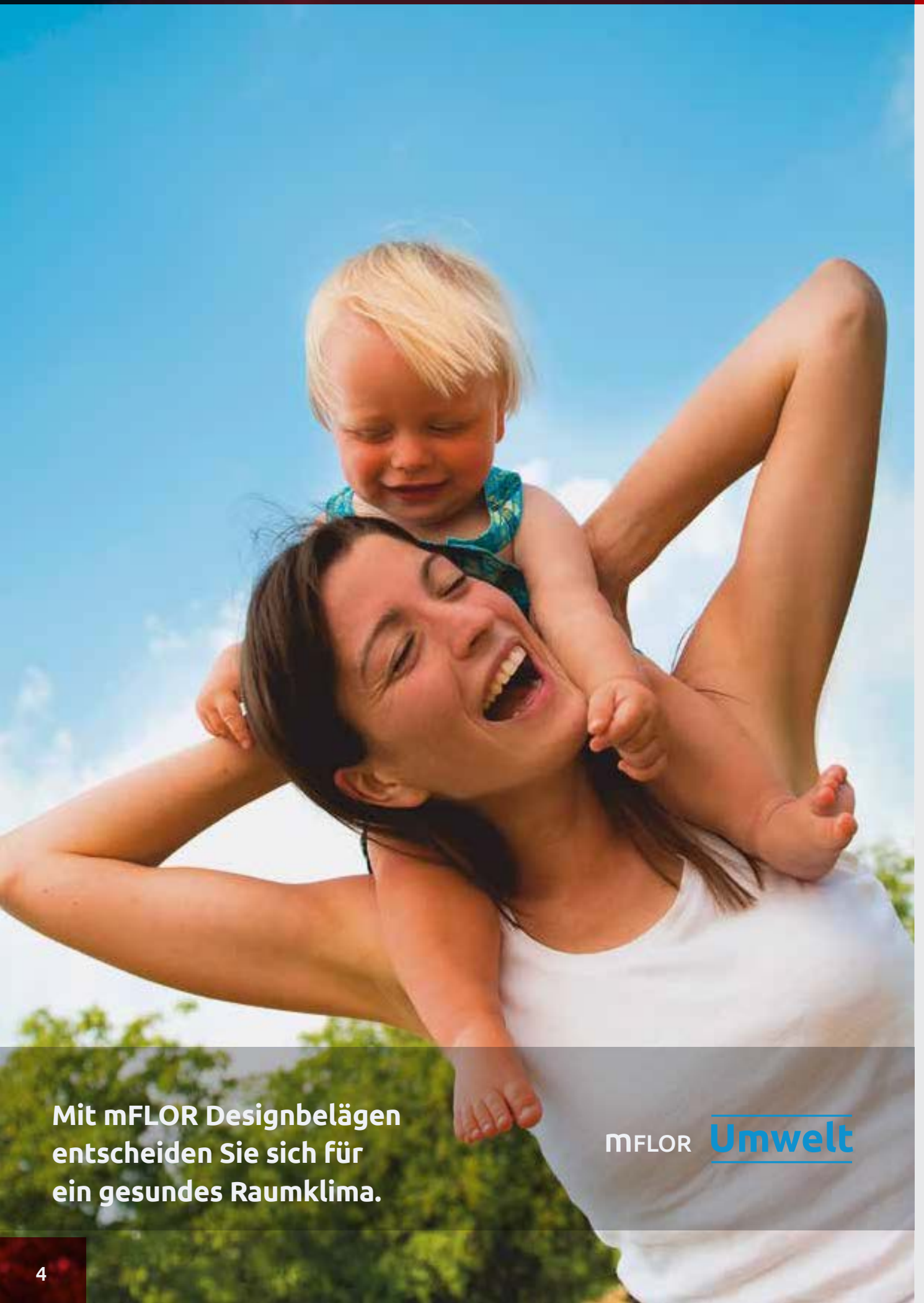

Mit mFLOR Designbelägen
entscheiden Sie sich für
ein gesundes Raumklima.

mFLOR Umwelt

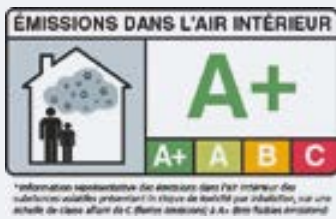

mFLOR liegt deutlich unter den EU-Vorgaben!

mFLOR Bodenbeläge unterbieten die Auflagen der EU-Standards von **French A+ Luftqualität** und **Eurofins Gold Standard**.

Sie liegen mit **27 µm/m³** sogar weit unter der Grenze anderer europäischer Standards für ökologisches Bauen, zum Beispiel des M1-Standard (NS-EN 15251-2007) für Gebäude, die nach dem **BREEAM NOR-Standard** konzipiert werden. mFLOR-Produkte sind auch zur Punktzug zulässig, wenn sie in Gebäude eingesetzt werden, die nach LEED-Protokollen entworfen werden.

Alle mFLOR Bodenbeläge sind durch die freiwillige **Eurofins Indoor Air Comfort Gold Zertifizierung** (Version 5.3 a) erfolgreich geprüft und bewertet. Erlaubt sind VOC von 160µm/m³.

Das Zertifikat umfasst eine Prüfkammeruntersuchung der Emissionen von VOC und Aldehyden sowie die Überwachung der Herstellung. Das Zertifikat finden Sie als Download unter www.mflor.com.

Die strengste europäische Norm French A+ erlaubt eine Gesamtemission an VOC (flüchtige organische Verbindungen) von 1.000 µg/m³.

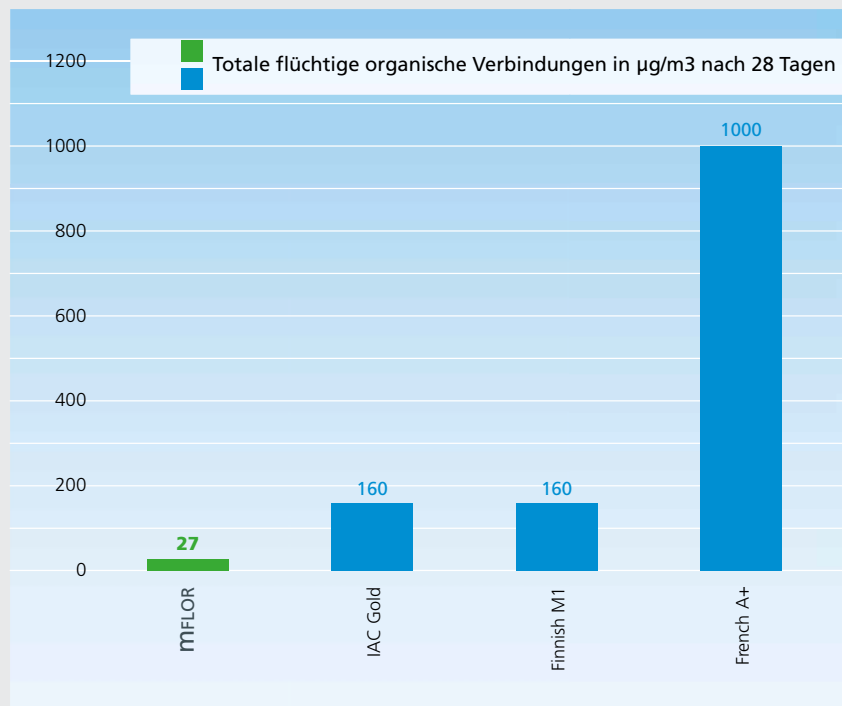

mFLOR Bodenbeläge entsprechen den strengen Vorschriften für Kunststoffmaterialien bei Spielsachen und Babypflegeprodukten, die ggf. in den Mund von Kindern gelangen können.

mFLOR investiert kontinuierlich in umweltfreundliche Produkte und Herstellungsverfahren. Die PU-Oberfläche der mFLOR Qualitäten trägt dazu bei, dass die Böden mit einer geringen Menge an Wasser und ohne schädliche Chemikalien leicht zu reinigen sind.

Unsere Produktionsanlagen sind nach **ISO 14001 zertifiziert**. Das beinhaltet, dass die Auswirkungen der Produktion für die örtliche Umgebung neutral sind.

Wir bei mFLOR sind uns täglich der Umwelt und einer gesunden Wohn- und Arbeitsumgebung bewusst.



GRAND Milano S. 20

Diele Standard

121,92 x 18,42 cm

Mehr im
Katalog Enjoying Life

Diele XL

121,92 x 22,86 cm

Authentic Oak S. 26 | Authentic Plank S. 28

Diele XXL

150,00 x 23,00 cm

Bramber Chestnut S. 14 | Coral Walnut S. 16 | Shady Larch S. 18

Parva Plus

60,96 x 11,43 cm S. 23

Fliese GRAND

130,00 x 130,00 cm

GRAND Milano S. 20

Fliese Standard

60,96 x 60,96 cm

Milano Minor S. 20

Fliese Standard

91,44 x 45,72 cm

Mehr im
Katalog Enjoying Life

Nutzungsklassen

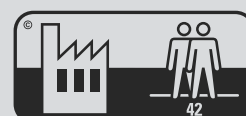



Bei mFLOR bekommen Sie eine große und einzigartige Dekorauswahl an Holz, Fliesen, Stein- und Betonoptiken. Mit der großen Dekorauswahl und verschiedenen Formaten bekommen Sie große Gestaltungsspielräume.

mFLOR-Böden sind phthalatfrei, extrem emissionsarm und zertifiziert. Außerdem bieten Sie hohe Strapazierfähigkeit und Pflegefreundlichkeit. Sie sind leise und fußwarm sowie sehr gut für Fußbodenheizung- und kühlung geeignet.

besonders
kratzfest



- ▶ Die matt PU-versiegelte Deckschicht besteht aus besonders robustem, transparentem Vinyl.
- ▶ Sie schützt den unteren Schichten- aufbau und sorgt für hohe Strapazierfähigkeit und die lange Lebensdauer.

wasserfest



- ▶ solidLOCK-Designböden eignen sich für den Einsatz in Küchen und Badezimmern.
- ▶ Die Oberfläche ist wasserabweisend und pflegeleicht wischbar.

100%
phthalatfrei



- ▶ Nur erstverwendetes Vinyl (Kein Recycling-Anteil).
- ▶ Geprüft und überwacht durch den TÜV Rheinland.

Alle Oberflächen haben eine edle und extrem matte Oberfläche mit ausdrucksstarken Designs. Die Designs sind speziell für mFLOR entworfen und damit einzigartig am Markt.



Besonderen Wert legen wir auf authentische Dekore - von Echtholzparkett oder Naturstein kaum zu unterscheiden. Mit modernster Drucktechnik und dem Spezialverfahren der Registerprägung sind die Authentic-Dekore besonders naturgetreu. Hier sind Oberflächenstruktur und Holzdekorstruktur genau deckungsgleich für ein besonders exaktes naturgetreues Ergebnis, das in Optik und Haptik von echten Holzdielen nicht zu unterscheiden ist.

Das zusätzliche Double-Film-Verfahren vermeidet monotone Wiederholungen der Oberflächenstrukturen. Es werden zusätzliche Filme eingesetzt, um ein besonders lebendiges Flächenbild herzustellen.



Nichts ist unmöglich

12.000 m² mFLORCONTACT Vinylboden für Toyota Filialen



Toyota | Filialen deutschlandweit | Über 12.000 m²
mFLORCONTACT 30-05 | Authentic English Oak | 90597 Epping Oak

Die passen perfekt in die Passage

EGM-Kaufland Augsburg setzt gleich auf mehrere mFLOR Böden



EGM-Kaufland | Augsburg | 549 m²
mFLOR 25-05 | Pine Wood • Broad Leaf • Avon Oak | 47514 Dark Grey Pine, 7505 Light Grey Pine, 47513 Mid Grey Pine, 47501 Smoky Pine, 47507 Warm Pine • 41810 Light Sycamore, 43212 Mirror Oak • 63351 Isbourne, 63358 Caterham

Individuelle Insellösung

Drei verschiedene mFLOR Vinyldielen für das Planet One Hotel auf Mallorca



Planet One Hotel | El Arenal, Mallorca (E) | 2.951 m²
mFLOR 25-05 • 20-03 | Nuance • Broad Leaf • Hokido Ash | 44116 Off Grey, 43117 Dark Oak, 41511 Light Grey Ash

Ambiente ist auch eine Frage des Bodens

mFLOR Vinylboden ist Designfavorit in pentahotels



pentahotel | Chemnitz | 1.044 m²
mFLOR 25-05 | Authentic Oak | 56282 Water Oak

Qualität ist das beste Rezept

Neuer mFLOR Vinylboden für das Ärztezentrum medicum



medicum Tegernsee Ärztezentrum | Rottach-Weissach | 1.000 m²
mFLOR 25-05 | Authentic Plank | 81011 Mocha

Auf den Abschluss kommt es an

mFLOR Vinyldielen sind erste Wahl für Versicherungsmakler



IVC Makler GmbH & Co.KG | Leipheim | 540 m²
mFLOR 25-05 | Authentic Plank | 81015 Shade

Referenzen

Groß, größer, am schönsten

Grandiose Bodenlösung für Möbel Hesse



Möbel Hesse | Garbsen/Hannover | 650 m²
mFLOR 25-05 | Grand Milano | 60014 Tortora mit Akzentstreifen

Einheitlich in Design und Preis

mFLOR schafft ideale Verkaufsgrundlage für EuroShop-Store



EuroShop Flagshipstore | Würzburg | 650 m²
mFLOR 25-05 | Fonteyn | 41615 Corrie

Reduktion auf das Wesentliche

Veganes Fleisch trifft phtalatfreien Vinylboden



LikeMeat Showküche | Düsseldorf | 340 m²
mFLOR 25-05 | Authentic Oak | 56282 Water Oak

Ein gelungener Wurf

Extreme Bowling setzt beim Boden auf Design und Strapazierfähigkeit



Extreme Bowling | Schweinfurt | 780 m²
mFLOR 25-05 | Nuance | 44119 Charcoal, 44118 Mid Grey

Passt perfekt ins Konzept

mFLOR Boden erfüllt die hohen Ansprüche einer Seniorenresidenz



Drei Taubenschläge Seniorenresidenz | Neu-Ulm | 4.870 m²
mFLOR 25-05 | Pine Wood | 47505 Light Pine

Auf Ausbildung Wert legen

mFLOR unterstützt berufsbildendes Schulprojekt der Bodenleger-Klasse



Jobelmann Schule | Stade | 100 m²
mFLOR 25-05 | English Oak | 70595 Horsforf Oak, 70597 Epping Oak

Referenzen

mFLOR

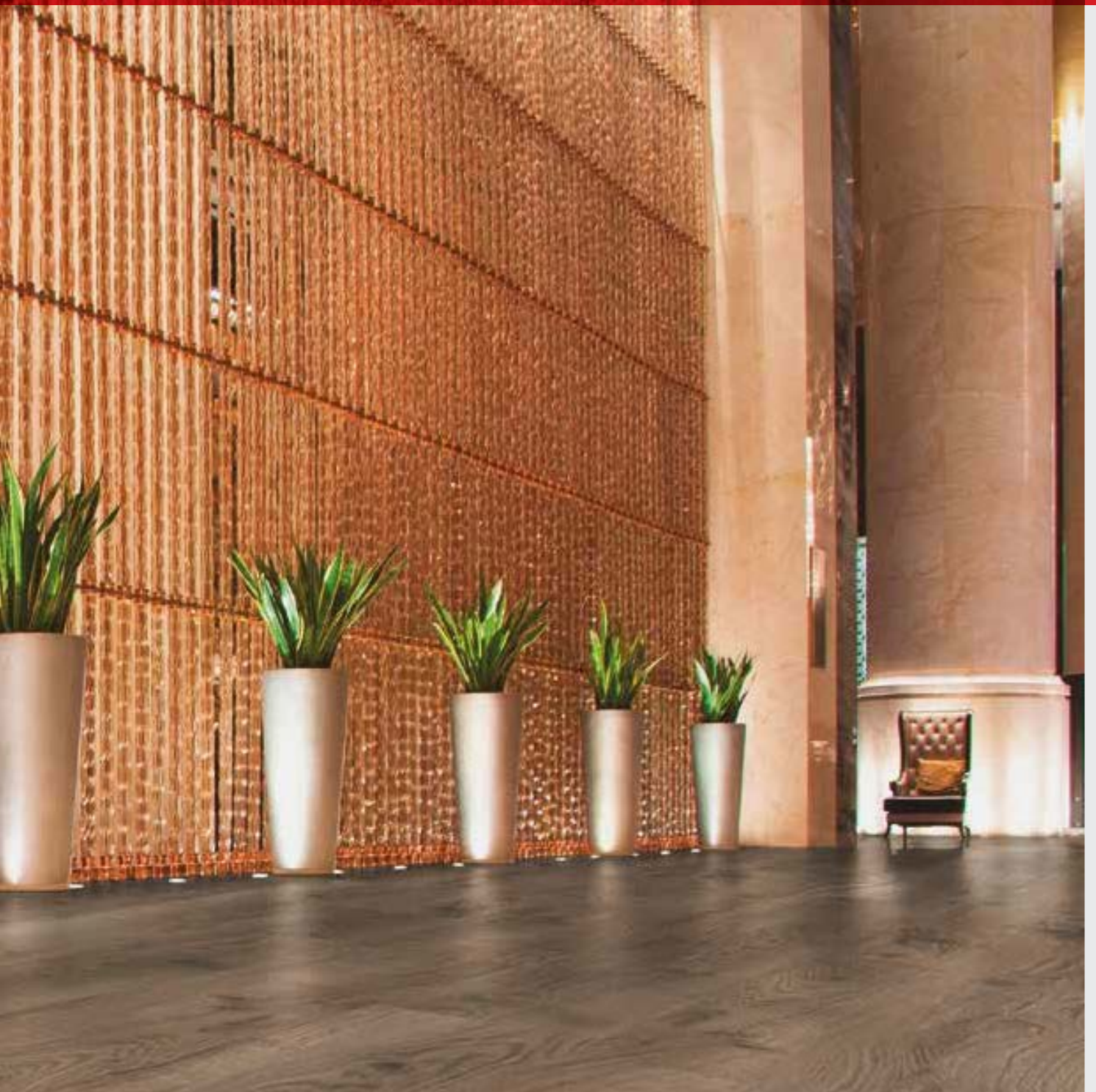

XXL 150 x 23 cm

Bramber Chestnut

mFLOR Dryback **25-05**
Format

Bramber Chestnut

XXL 150 x 23 cm



Alforf



Pippuria

Dryback 25-05 MF 81 603

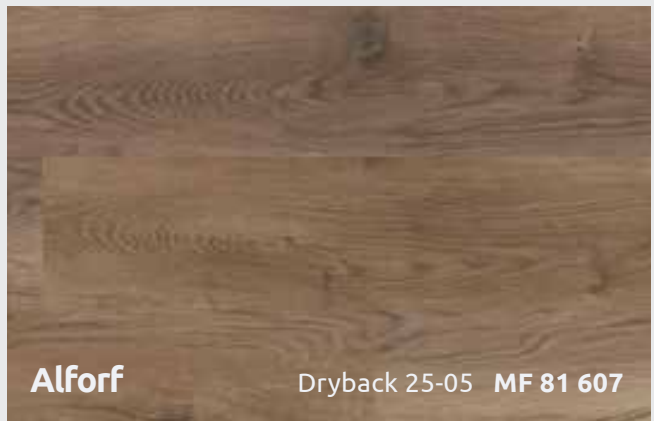

Alforf

Dryback 25-05 MF 81 607

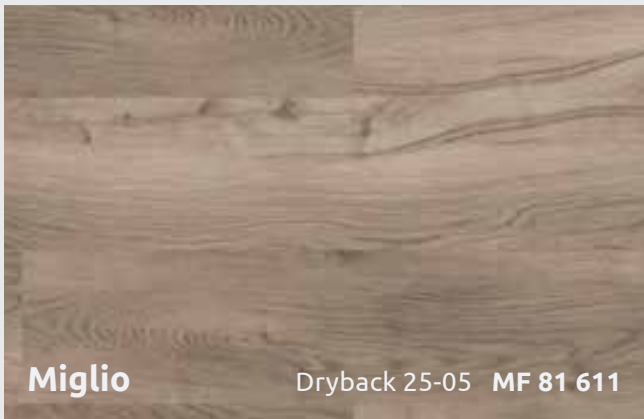

Miglio

Dryback 25-05 MF 81 611

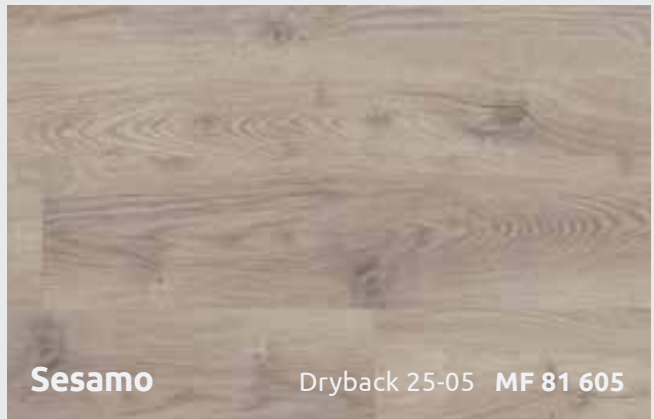

Sesamo

Dryback 25-05 MF 81 605

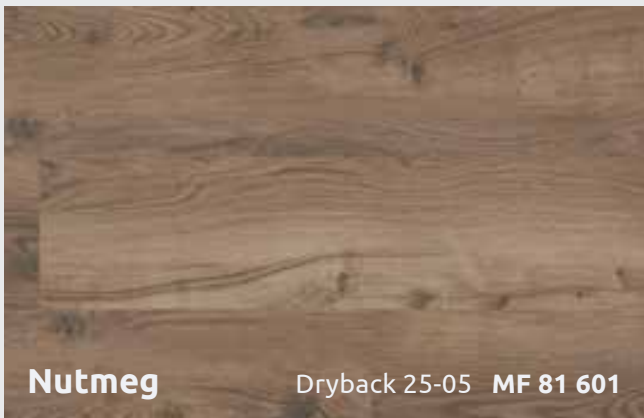

Nutmeg

Dryback 25-05 MF 81 601



Sesamo

Dryback 25-05
 Gesamtstärke: 2,5 mm
 Nuttschichtstärke: 0,55 mm
 Format Diele: 150,00 cm x 23,00 cm
 Verpackungseinheit: 10 Dielen / 3,45 m²

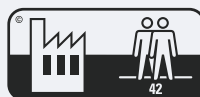

mFLOR
GARANTIE
 15 Jahre im Wohnbereich 8 Jahre im gewerblichen Bereich

mFLOR Dryback 25-05 Format

Bramber Chestnut

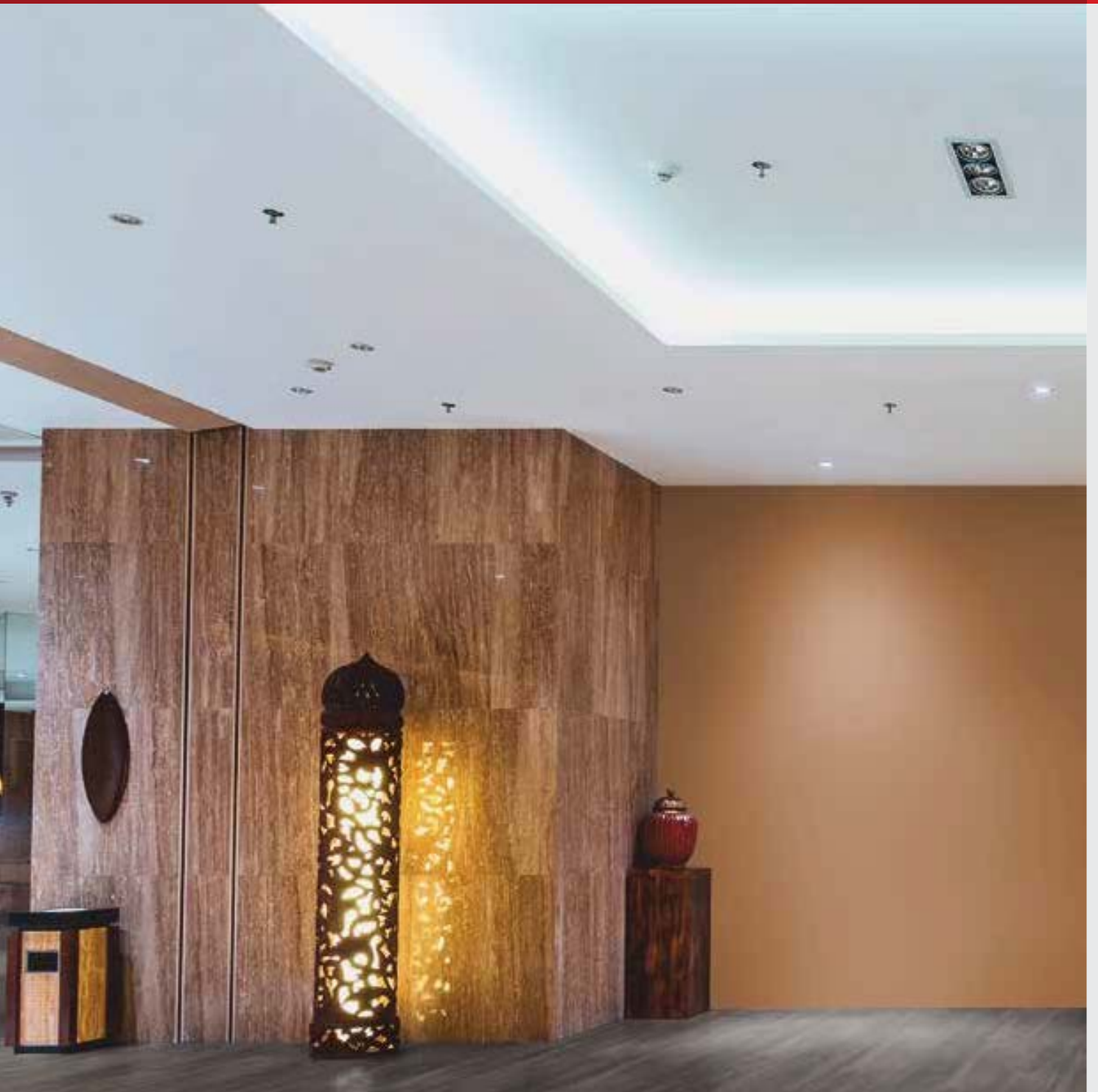

XXL 150 x 23 cm

Coral Walnut

mFLOR Dryback **25-05**
Format

Sesam Nero mit schwarzen Akzentstreifen



Chai mit schwarzen Akzentstreifen

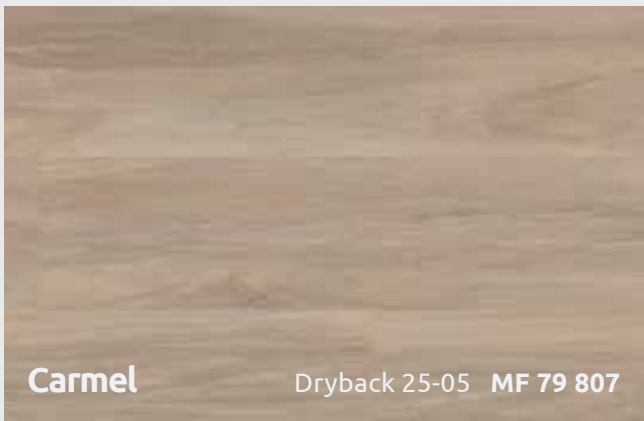

Carmel

Dryback 25-05 MF 79 807

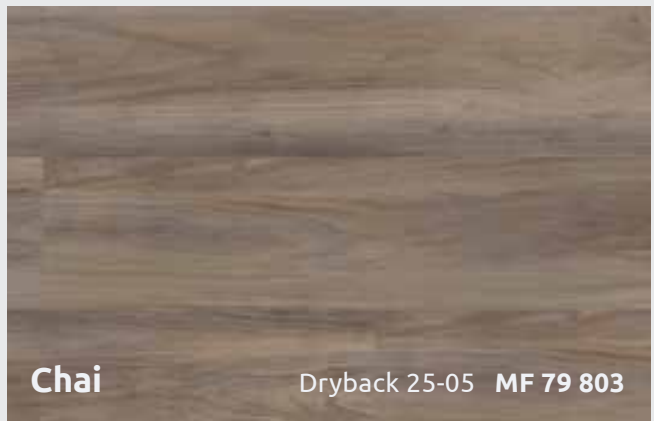

Chai

Dryback 25-05 MF 79 803

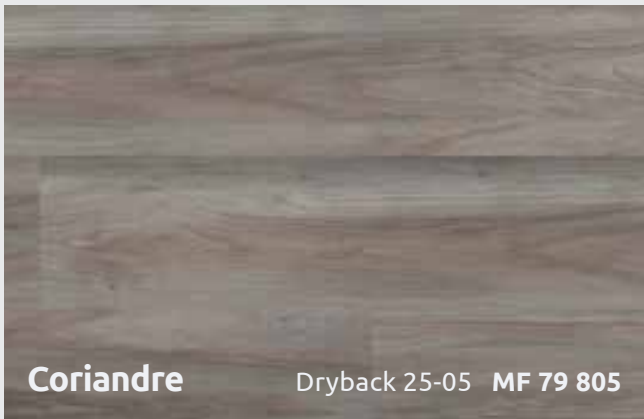

Coriandre

Dryback 25-05 MF 79 805

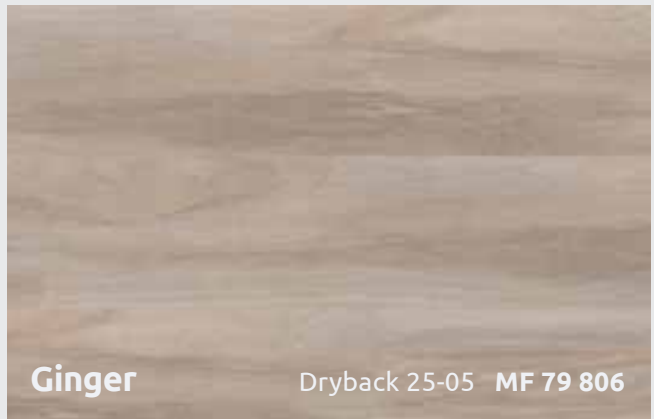

Ginger

Dryback 25-05 MF 79 806

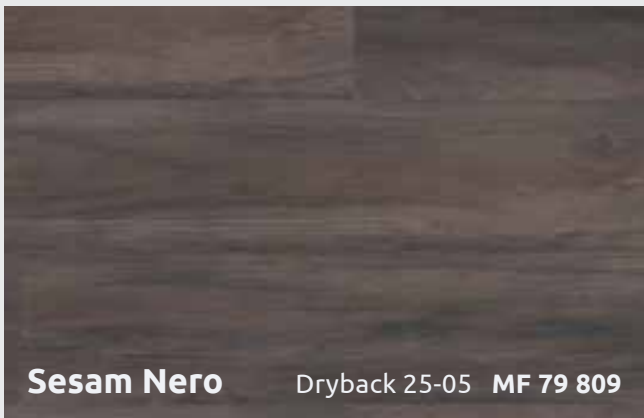

Sesam Nero

Dryback 25-05 MF 79 809



Sesam Nero

mFLOR Dryback 25-05 Format

Coral Walnut

Dryback 25-05

Gesamtstärke: 2,5 mm
 Nutzschriftstärke: 0,55 mm
 Format Diele: 150,00 cm x 23,00 cm
 Verpackungseinheit: 10 Dielen / 3,45 m²

4 V Fase

33
 42

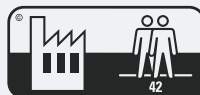

mFLOR

GARANTIE

15 Jahre im Wohnbereich 8 Jahre im gewerblichen Bereich

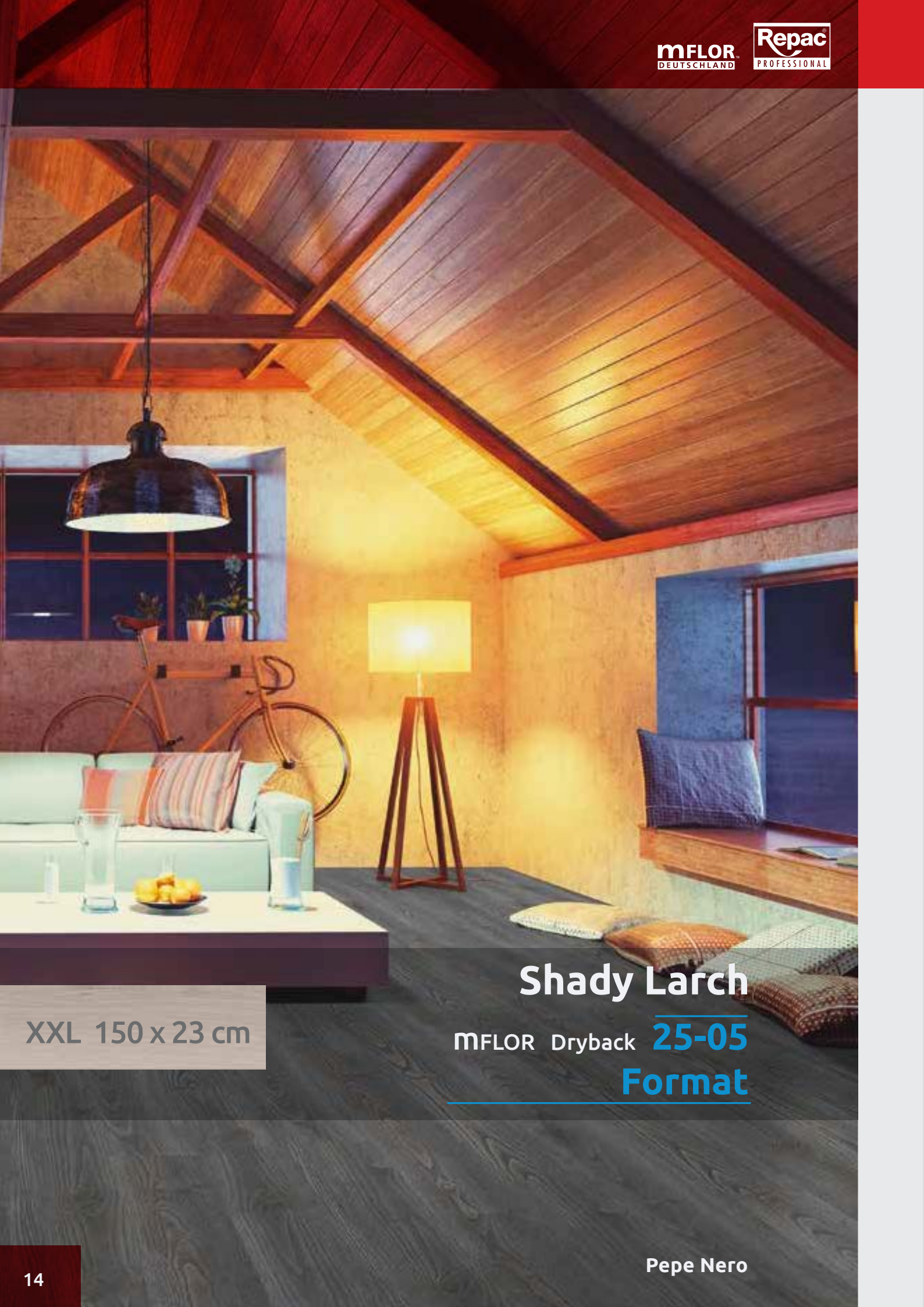

XXL 150 x 23 cm

Shady Larch

mFLOR Dryback **25-05**
Format

Pepe Nero

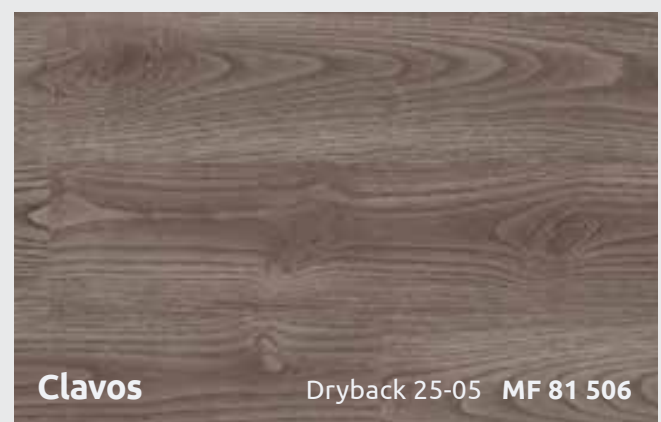
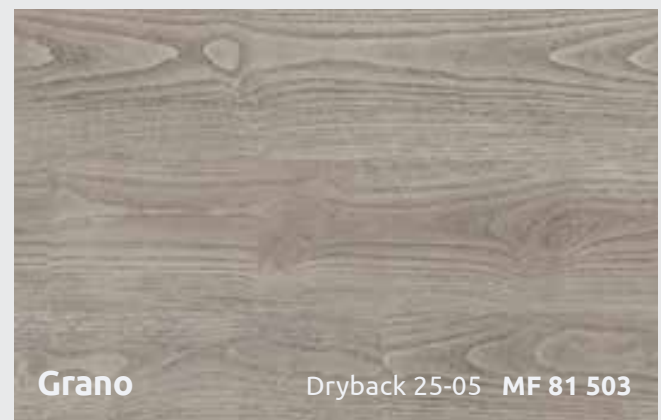
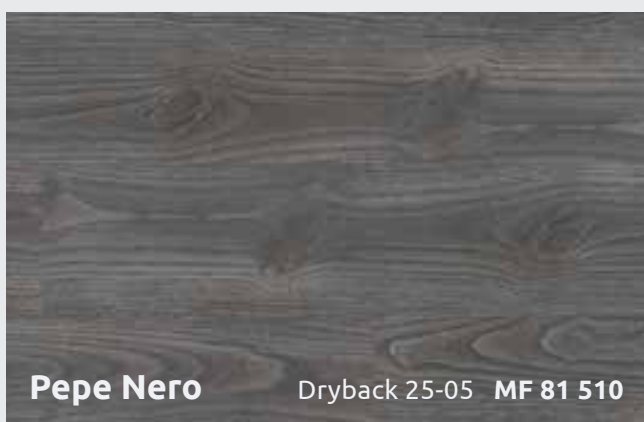
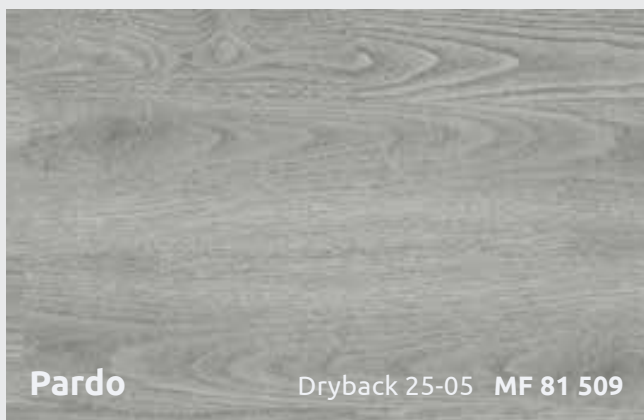
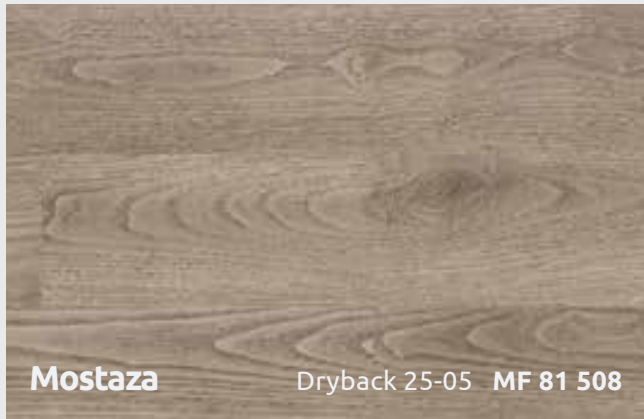

mFLOR Dryback 25-05 Format

Shady Larch

Dryback 25-05
 Gesamtstärke: 2,5 mm
 Nuttschichtstärke: 0,55 mm
 Format Diele: 150,00 cm x 23,00 cm
 Verpackungseinheit: 10 Dielen / 3,45 m²

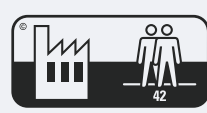
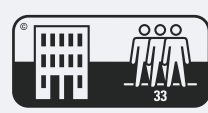

mFLOR
GARANTIE
 15 Jahre im Wohnbereich 8 Jahre im gewerblichen Bereich



XXL
130 x 130
cm

GRAND Milano | Milano Minor

mFLOR Dryback **25-05**
Format

Milano Minor | Sabbia mit schwarzen Akzentstreifen

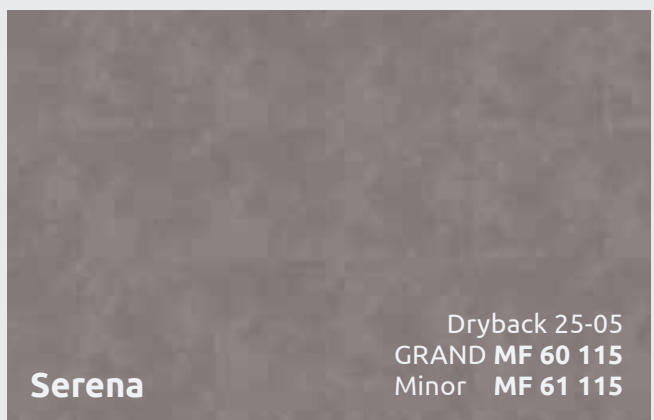
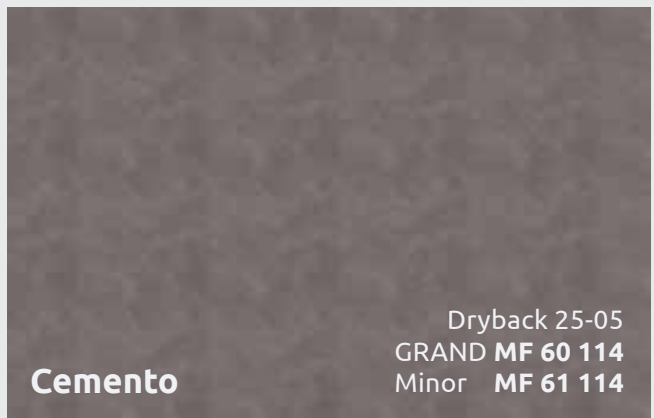
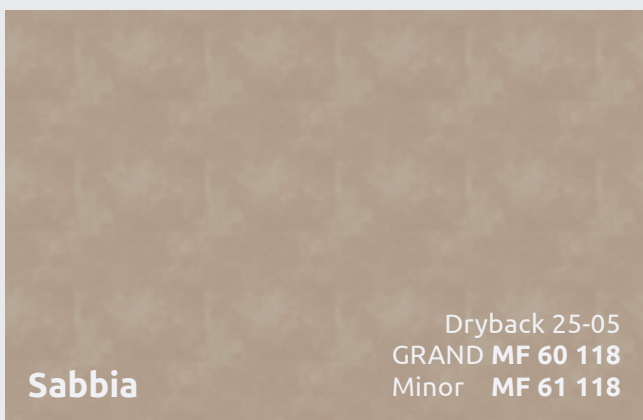
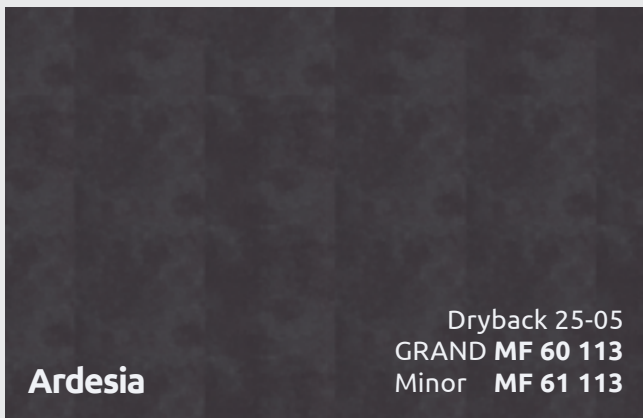
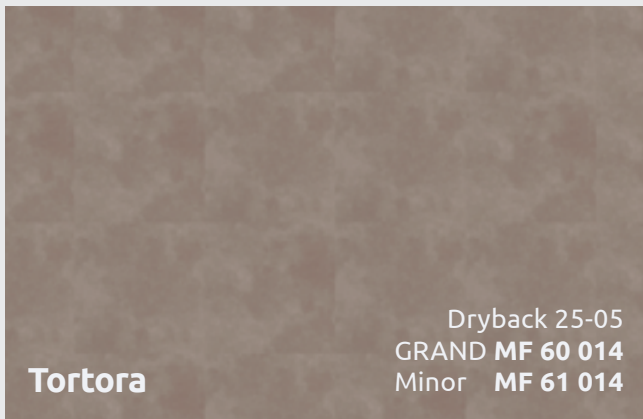
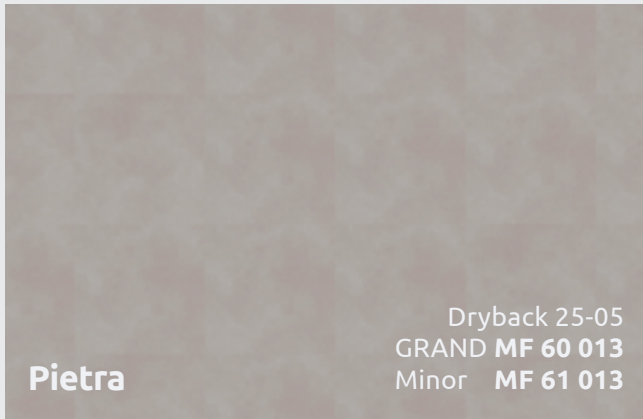

mFLOR Dryback 25-05 Format

GRAND Milano | Milano Minor

Dryback 25-05
Gesamtstärke: 2,5 mm
Nutzschichtstärke: 0,55 mm
Format Diele: 130 x 130 | 60,96 x 60,96 cm
Verpackungseinheit: 4 | 9 Fliesen / 6,76 | 3,34 m²

4 V Fase

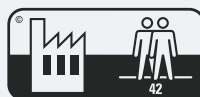

mFLOR
GARANTIE
15 Jahre im Wohnbereich | 8 Jahre im gewerblichen Bereich



Mini 61 x 11 cm

Parva Plus

mFLOR Dryback **25-05**
Format

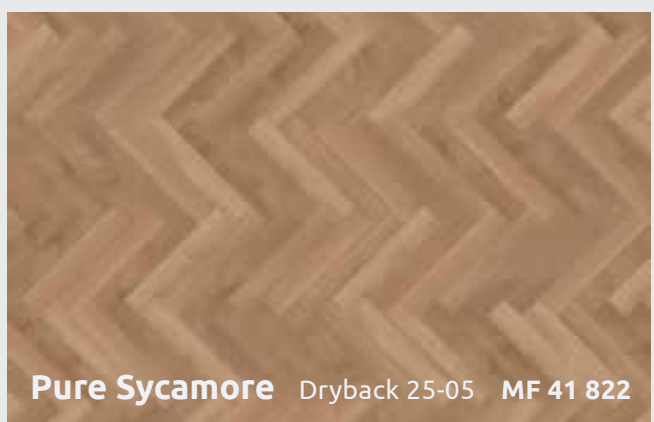
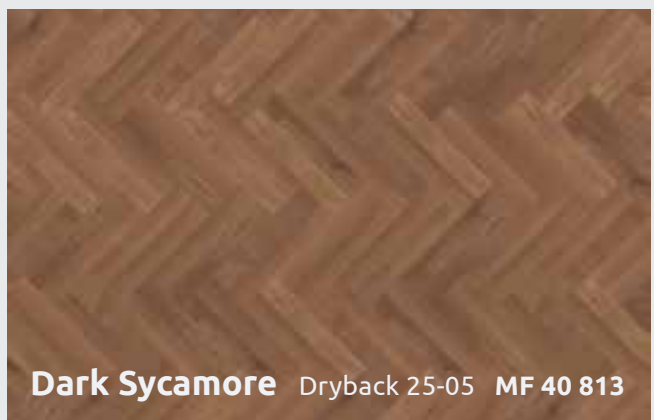
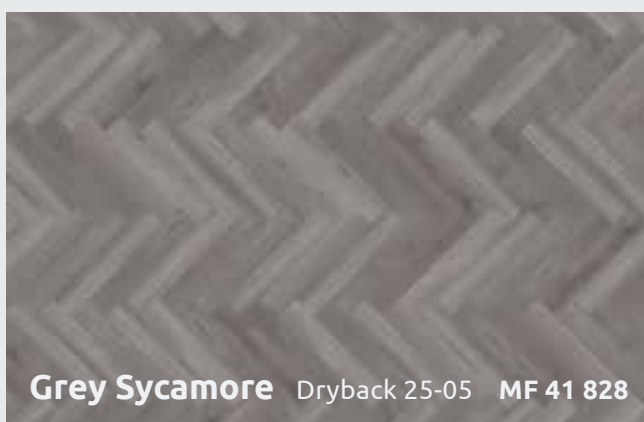
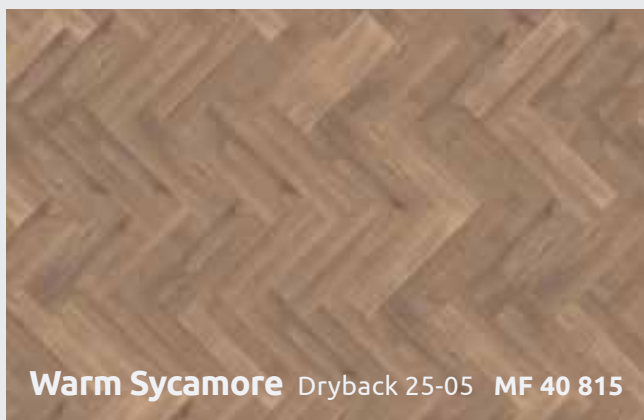
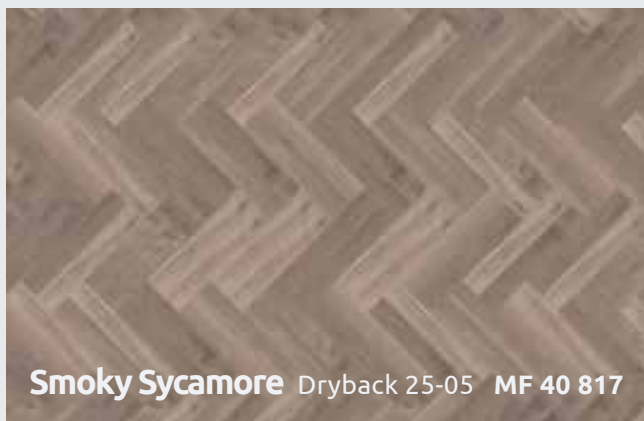
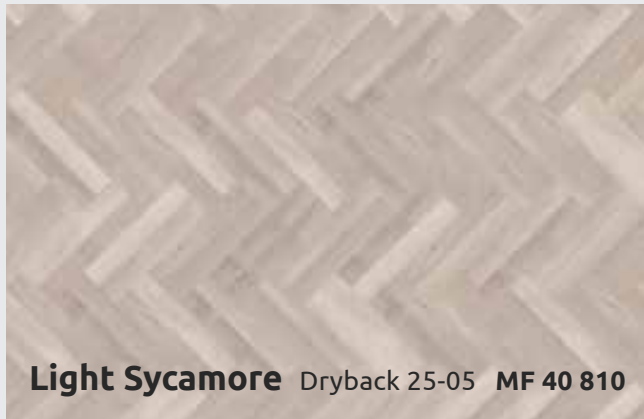

mFLOR Dryback **25-05 Format**

Parva Plus

Dryback 25-05
 Gesamtstärke: 2,5 mm
 Nutzschriftstärke: 0,55 mm
 Format Diele: 60,96 cm x 11,43 cm
 Verpackungseinheit: 48 Dielen / 3,34 m²

MicroFase

2,5 mm
 0,55 mm
 60,96 cm x 11,43 cm
 48 Dielen / 3,34 m²

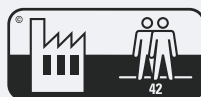

mFLOR
GARANTIE
 15 Jahre im Wohnbereich 8 Jahre im gewerblichen Bereich

mFLOR Dryback **25-05**
Authentic

Natürliche Oberflächen und fühlbare Astlöcher

Authentic



mFLOR Authentic steht für die einzigartige Authentizität der mFLOR Bodenbeläge, die in der Registerprägung produziert werden. Die Registerprägung schafft eine absolut authentische Oberfläche, indem sie die Dekor- und Nutzschicht des Bodens exakt und sorgfältig aufeinander einstellt.



Nutzschichten von Vinyl-Bodenbelägen können mit verschiedenen Strukturen geprägt werden. Genau hier setzen wir an, um mFLOR Designbodenbeläge echtem Holz unverwechselbar ähnlich zu gestalten. Bei mFLOR Authentic gehen wir noch einen Schritt weiter. Wir setzen die Registerprägung ein. Hierbei folgt die Holzstruktur der Nutzschicht genau dem Muster des Dekors, so dass alle Bodendielen sich anfühlen wie das natürliche Holzprodukt. Kurzum: Wenn Sie Astlöcher oder Jahresringe sehen, dann können Sie sie bei Authentic auch wirklich fühlen.

Alle mFLOR-Designböden mit dem Zusatz Authentic haben diese spezielle **Registerprägung**.



Eine weitere Besonderheit ist **mFLOR Double Film**. Alle mFLOR Authentic Bodenbeläge und die mFLOR Kollektion English Oak werden mit zwei unterschiedlichen Dekorfilmen hergestellt.

Durch den zusätzlichen Dekorfilm haben Dekore mit mFLOR Double Film auch doppelt so viele unterschiedliche Dielen. Dieses wirkungsvolle Detail ist für eine **naturgetreue Lebendigkeit** dieser besonderen Dekore verantwortlich.

Achten Sie auf das mFLOR Double Film Logo.





mFLOR Dryback **25-05**
Authentic



Authentic
Oak

Authentic Oak



Water Oak



25-05 Authentic

mFLOR Dryback

Authentic Oak

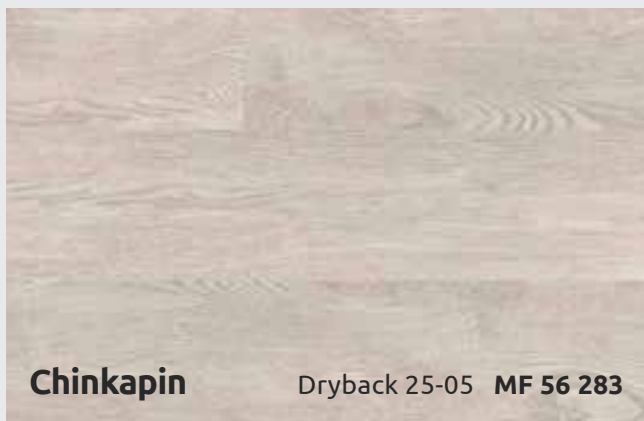

Chinkapin

Dryback 25-05 MF 56 283

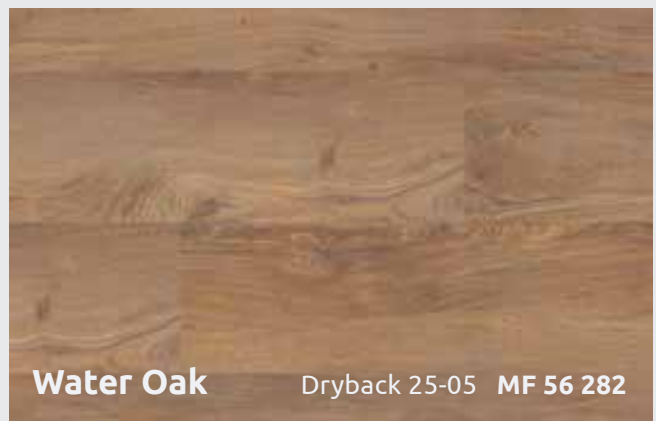

Water Oak

Dryback 25-05 MF 56 282

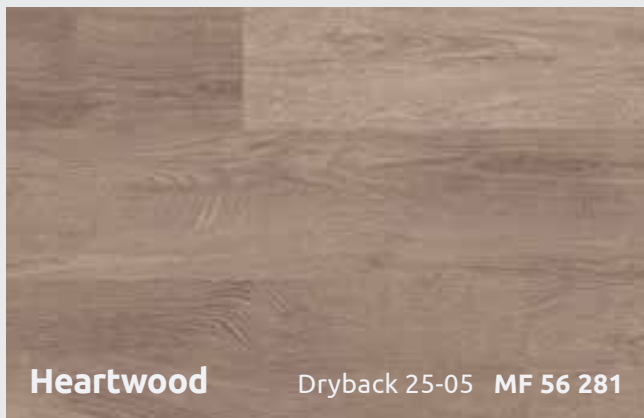

Heartwood

Dryback 25-05 MF 56 281

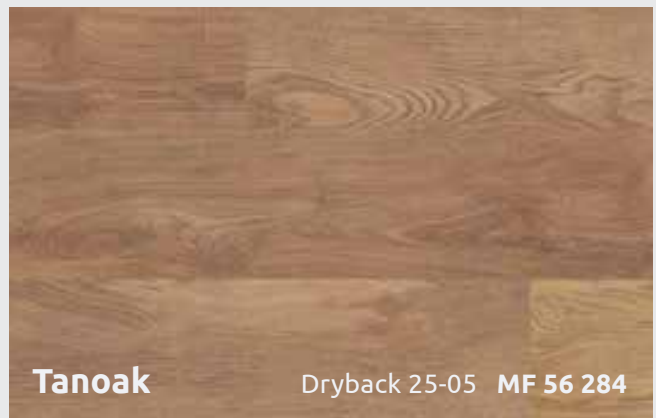

Tanoak

Dryback 25-05 MF 56 284

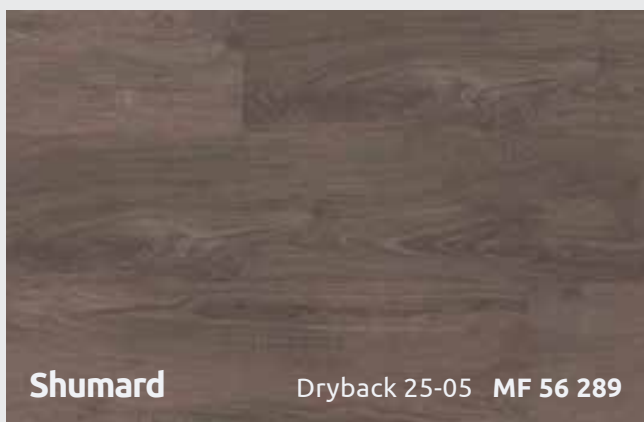

Shumard

Dryback 25-05 MF 56 289

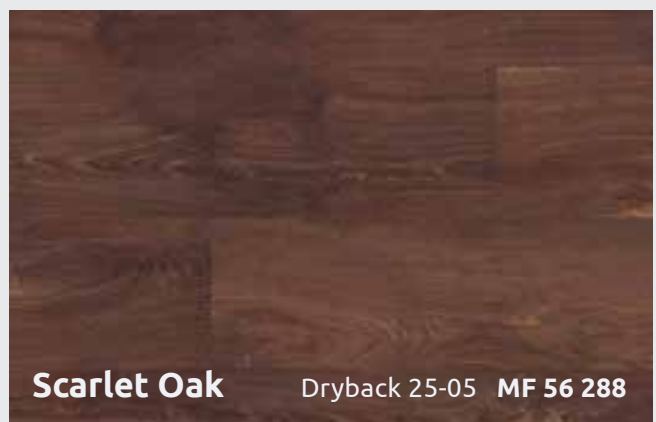

Scarlet Oak

Dryback 25-05 MF 56 288

Dryback 25-05
 Gesamtstärke: 2,5 mm
 Nuttschichtstärke: 0,55 mm
 Format Diele: 121,92 cm x 22,86 cm
 Verpackungseinheit: 12 Dielen / 3,34 m²

4 V Fase

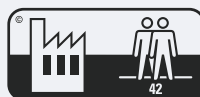

mFLOR
GARANTIE
 15 Jahre im Wohnbereich 8 Jahre im gewerblichen Bereich



mFLOR Dryback **25-05**
Authentic



**Authentic
Plank**

Authentic Plank



Dolche

Dryback 25-05 MF 81 027

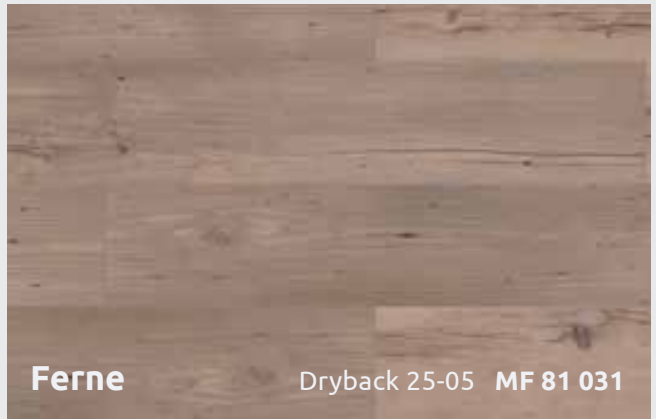

Ferne

Dryback 25-05 MF 81 031

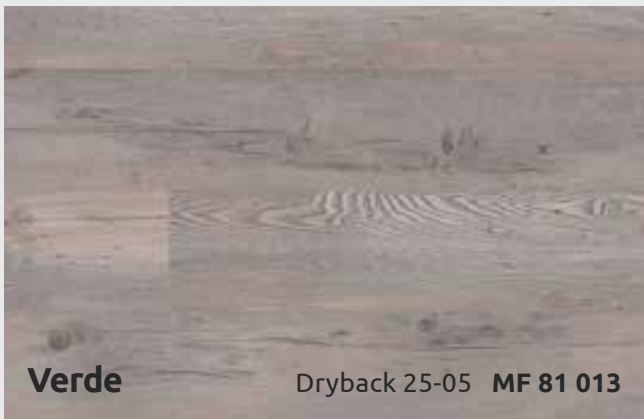

Verde

Dryback 25-05 MF 81 013

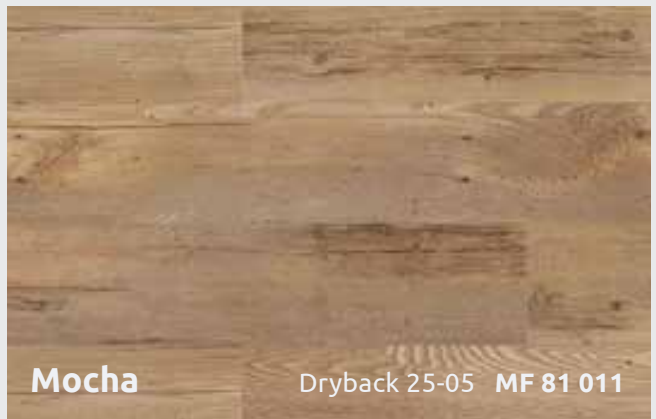

Mocha

Dryback 25-05 MF 81 011



Sylvian

Dryback 25-05 MF 81 014

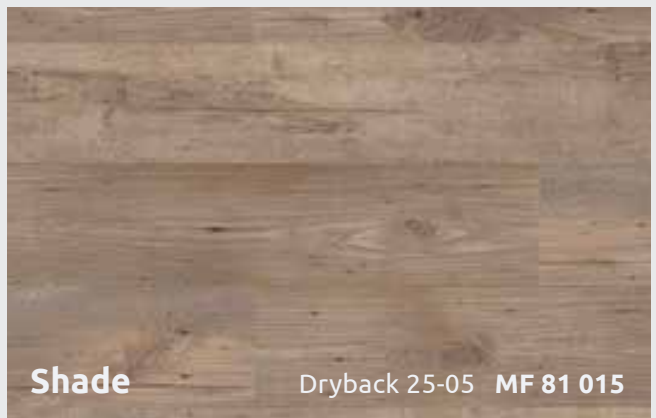

Shade

Dryback 25-05 MF 81 015

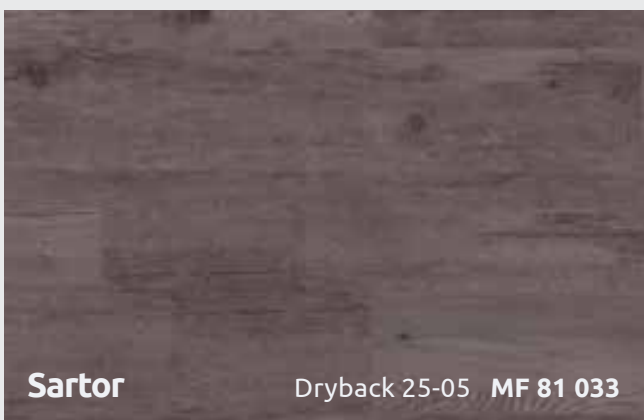

Sartor

Dryback 25-05 MF 81 033

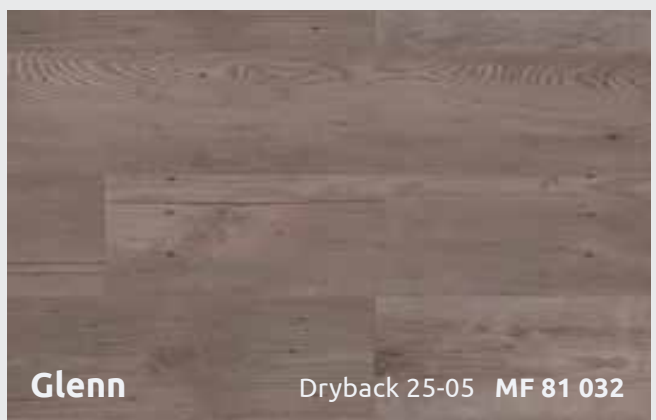

Glenn

Dryback 25-05 MF 81 032

25-05 Authentic

mFLOR Dryback

Authentic Plank

Dryback 25-05
 Gesamtstärke: 2,5 mm
 Nutzschriftstärke: 0,55 mm
 Format Diele: 121,92 cm x 18,42 cm
 Verpackungseinheit: 15 Dielen / 3,37 m²

4 V Fase

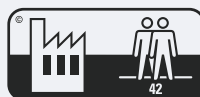

mFLOR
GARANTIE
 15 Jahre im Wohnbereich 8 Jahre im gewerblichen Bereich

mFLOR Dryback
25-05

Akzentstreifen

Authentic Plank Shade

mit **braunen** Akzentstreifen **3,4 mm**

Akzentstreifen

mFLOR Dryback 25-05

Akzentstreifen



Beige

3,4 mm **MF 100 302**



Grau

3,4 mm **MF 100 296** • 5,0 mm **MF 100 549**

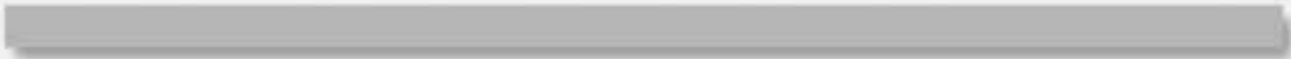

Braun

3,4 mm **MF 100 215**



Schwarz

3,4 mm **MF 100 203** • 5,0 mm **MF 100 548**



Akzentstreifen - Gesamtstärke:
3,4 x 2,3 mm passend zu mFLOR Dryback 25-05
5,0 x 2,4 mm passend zu mFLOR Dryback 25-05

Länge Streifen: 91,44 cm
Verpackungseinheit: 100 Streifen



PLP Design - Schraubsystem
Verstellbereich: 4,5-7,5 mm bzw. 6,0-13,5 mm

Repac **Zubehör**

Profillösungen für Designbeläge

Schrauben oder Klicken?

Unsere Profil-Systeme bestehen jeweils aus Basis- und Deckprofil. Das systemeinheitliche Basisprofil wird wahlweise auf den Boden geschraubt oder geklebt. Das farblich und funktionell passende Deckprofil „PLP Design“ schrauben Sie fest.

Bei „RC LOCK“ rasten Sie das Deckprofil ohne sichtbare Schrauben ein.



RC LOCK - Klicksystem
Verstellbereich: 4,5 - 7,5 mm

Komplett, homogen und variabel

Systeme umfassen Bodenprofil-Lösungen für Übergang, Ausgleich und Abschluss von Bodenbelägen. Alle gängigen Funktionalitäten sind damit fachgerecht montierbar. Die einheitliche Optik aller Deckprofile sorgt für einen stilgerechten, einheitlichen und harmonischen Raumeindruck.

Die variable Einsatzmöglichkeit für unterschiedliche Belagshöhen erreichen zweiteilige Profile über ihren variablen Verstellbereich. Innerhalb des definierten Verstellrasters sind die Profile für unterschiedlich hohe Bodenbeläge einsetzbar.



RC LOCK Ausgleich



RC LOCK Abschluss

Mehr Querschnitte für Designbodenbeläge - Beispiele

Mit unserem Profilsystemen haben Sie für die meistgenutzten Standard-Anwendungen der Bodenverlegung ein optisch attraktives Komplettpaket. Ergänzt um Repac-Spezialprofile für knifflige und besondere Einsätze ergibt es das Rundum-Sorglos-Paket für die Bodenverlegung. Fragen Sie nach unserem Programm für Designbeläge, Terrassentüren und Treppen.

Profillösungen für Treppen Speziell für das Verlegen von Designbelägen auf Treppen und Stufen stellen wir unterschiedlichste Querschnitte. Wählen Sie zwischen kompakten Kanten mit Profilschenkel auf der Setzstufe oder filigran sichtbaren Profilen, die Einschubkanten für den Belag an der Setzstufe bieten. Varianten mit Anti-Rutsch-Schnur bieten Ihnen zudem erhöhte Trittsicherheit. Die Profile sind jeweils für Beläge bis 3 mm oder 5 mm geeignet. Treppeninnenwinkel sind optimale Helfer bei Treppenrenovierungen.



Profillösungen für Terrassentüren und -fenster Eine knifflige Verlegesituation im Bereich von Fensterelementen und Terrassentüren ist elegant mit dem Design-Terrassentürprofil gelöst. Höhen: 14,5 mm und 19,5 mm, in 4 verschiedenen Eloxalfarben und Weiß erhältlich.

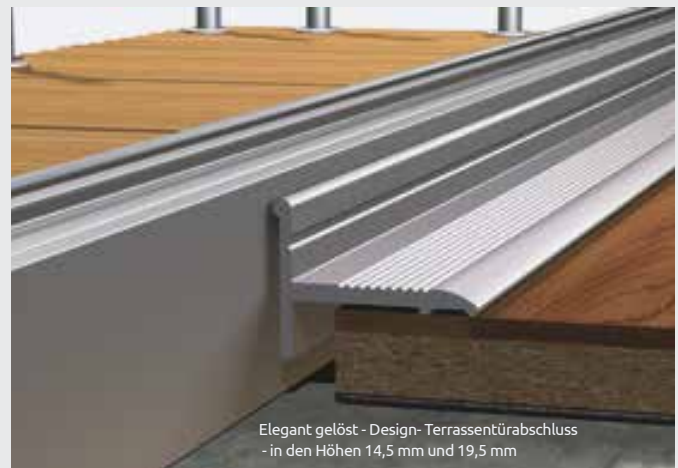

Profillösungen für Übergang, Abschluss und Ausgleich

Weitere Standard-Profile, die in der Höhe optimal auf die Erfordernisse von Designbelägen angepasst sind und die Verlegung funktional unterstützen, gibt es in formschönen Varianten und den Verlegesituationen für Übergang, Abschluss und Ausgleich von Bodenhöhen.

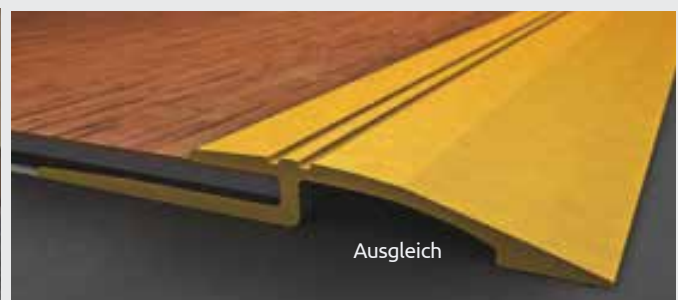
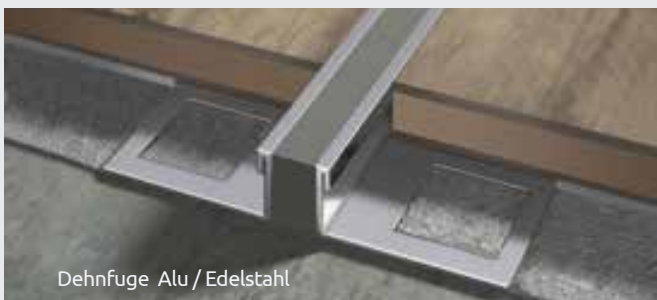



Repac Zubehör

Sockelleisten für Designbeläge

Ein Highlight für Vinyl-/Designbodenbeläge

Massive Sockelleisten aus eloxiertem Aluminium sind immer ein besonderes Highlight. Schon das verwendete Material ist außergewöhnlich. Mit der Verwendung der Metall-Komponente unterstreichen Sie die Hochwertigkeit Ihres Bodens. Legen Sie Wert auf Details. Betonen Sie mit Aluminium den edlen Gesamteindruck des exklusiven Bodens.

Aluminium-Sockelleisten

Aluminium-Sockel im Einsatz

Aluminium-Sockel sind in Neubauten und fachgerecht durchgeführten Renovierungsobjekten ideale Begleiter für Vinyl-/Designboden in Fliesen-, Beton- und Holzoptiken. Der Einsatz von Alu-Leisten setzt fachgerechte Raumgestaltung mit ebenen Wänden voraus. Aluminium ist wasserabweisend und vom Raumklima unabhängig ohne Weitungs- oder Schrumpfungsreaktionen. Es eignet sich für die schnelle, unsichtbare Befestigung mit Leistenkleber. Alternativ werden vorgebohrte Leisten mit Innentorx-Schrauben angebohrt. Verbinder, Ecken und Kappen-Zubehör aus massivem Aluminium sorgen für die schnelle und sichere Montage an Stosskanten, Enden und in Raumecken. Die besondere Schmalheit der Aluminium-Leisten ist am Überstand der Tüorzargen, insbesondere bei flachen Türverkleidungen vorteilhaft.

Als Sockelleisten in zwei eleganten Farbnuancen

Setzen Sie mit niedrigen und hohen Sockeln unterschiedliche Akzente. Mit den Optiken Silber und Edelstahl-Design schaffen Sie einen modernen und zeitlos eleganten Rahmen.



Aluminium-Sockelleiste

Aluminium, massiv

gebohrt (inkl. Innentorx Schrauben) oder ungebohrt

Zubehörteile: Innenecken, Außenecken, Endkappen, Verbinder sind separat erhältlich.

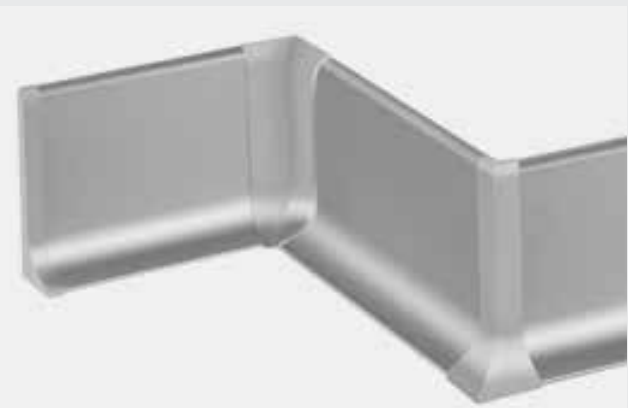
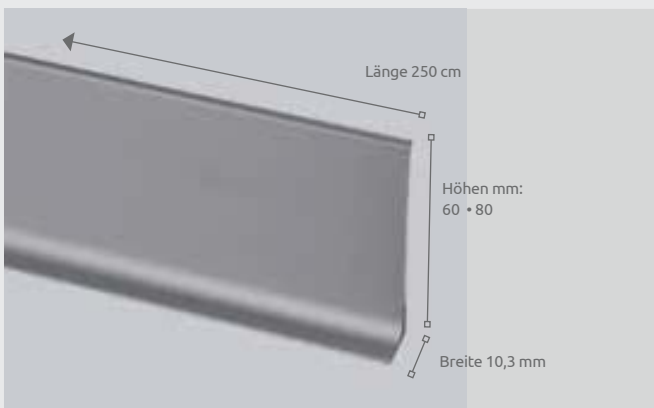



Vollflächige Verklebung

Black Uni



Black Uni sind Komfort-Unterlagen zur vollflächigen Verklebung mit hoher Stabilität und gutem Gehkomfort. Black Uni werden zur Trittschalldämmung und Entkopplung genutzt. Sie bestehen aus mit PU-Elastomer gebundenem vernetzten Polyurethan-/Kork Granulat auf Recyclingbasis. Ausgezeichnet mit dem Blauen Engel. Jeweils in den Brandschutzklassen Efl und als schwerentflammbare Unterlage der Brandschutzklasse B1 / Bfl-s1.

		Stärke	Breite	Länge	Inhalt	Fläche	VE
2.0	Art.-Nr. 4FU 82 10 12	2,0 mm	1,0 m	30,0 m	1 Rolle	30,0 m ²	11 Rollen - 330 m ²
2.0 B1	Art.-Nr. 4FU 82 10 13						
3.0	Art.-Nr. 4FU 82 10 10	3,0 mm	1,0 m	20,0 m	1 Rolle	20,0 m ²	11 Rollen - 220 m ²
3.0 B1	Art.-Nr. 4FU 82 10 11						

	Akustik	Nutzung			Unterboden/Konstruktion		
	Gehschallverbesserung	Trittschallminderung	Statische Beanspruchung	Fußbodenheizung	Wärmedämmung	Feuchteschutz	Unebenheitenausgleich
2.0 - 2.0 B1	abhg. vom Oberboden	★★★★★ 17/25 dB**	★★★★★ 400 kPa	★★★★★ 0,03 m ² K/W	☆☆☆☆☆ 0,03 m ² K/W	☆☆☆☆☆ < 75 m	★★★★☆ 0,5 mm
3.0 - 3.0 B1	abhg. vom Oberboden	★★★★★ 20/18 dB*	★★★★★ 400 kPa	★★★★☆ 0,04 m ² K/W	☆☆☆☆☆ 0,04 m ² K/W	☆☆☆☆☆ < 75 m	★★★★☆ 0,5 mm

* (PVC/16 mm Massivparkett), ** (PVC/Textil)

Rückbaufähige Verlegung



floorfixx

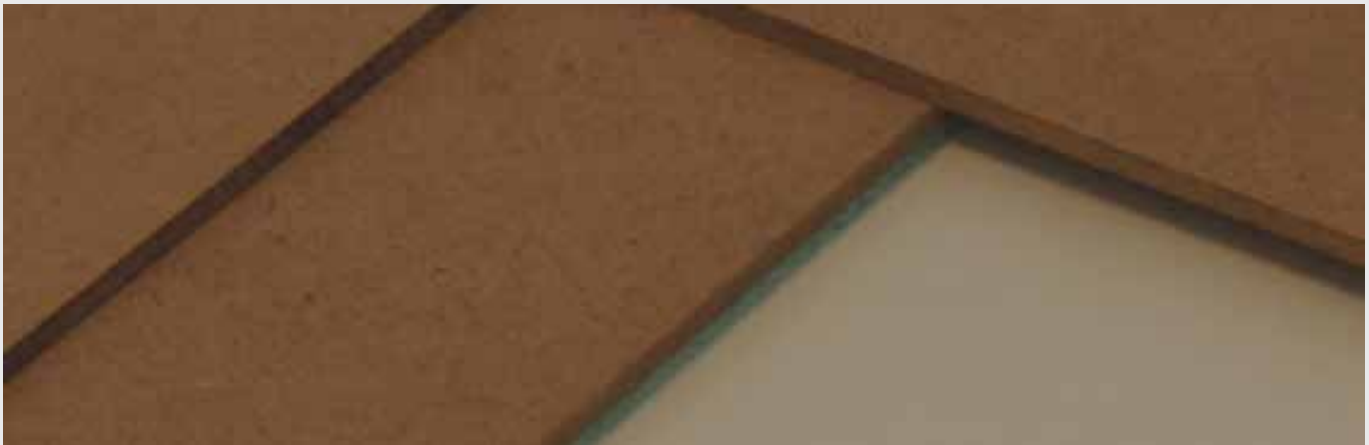

Repac Zubehör

floorfixx sind professionelle Renovierungsböden.

Die schwimmend verlegten Systemböden bieten beste Unterstützung für die Bodenrenovierung. Der besondere Vorteil ist die Rückbaufähigkeit der Böden.

floorfixx sorgen für eine ebene Verlegebasis auf schlechten Untergründen. Sie funktionieren als sehr gute Trittschallminderung und Wärmedämmung. Zudem sind sie hoch druckstabil und mit der Brandschutzklasse Bfl-s1 ausgerüstet. Eine selbstklebende Lippe-Verbindung vereinfacht die Verlegung. Sie verlieren keine wertvolle Zeit, denn die Böden sind sofort begehbar.

regular ist universell unter vielen Bodenbelägen einsetzbar und Favorit für Vinyl-/Designboden (dryback).

comfort bietet eine Einsatzmöglichkeit bei Fußbodenheizung.

Die Kanten(-streifen) für floorfixx werden zur Verlegung an der äußeren Begrenzung der floorfixx-Renovierungsfläche eingesetzt. Sie sind erforderlich zur optimalen Stabilisierung in den Randbereichen.

Material: regular : Kombinationsplatte aus 4 mm MDF (Oberseite), 3 mm MDF mit 2,2 mm XPS-Schaum (Unterseite)

comfort : Kombinationsplatte aus 4 mm MDF (Oberseite), 4 mm MDF mit 2 mm perforiertes Polyethylen (Unterseite)

Kanten : Kombinationsplatte aus 3 mm MDF (Oberseite), 3 mm MDF mit 2,2 mm XPS-Schaum (Unterseite)

		Stärke	Breite	Länge	Inhalt	Fläche	VE
regular	Art.-Nr. 4FU 61 2002	9,0 mm	0,60 m	1,20 m	4 Platten	2,88 m ²	48 Pakete - 138,24 m ²
comfort	Art.-Nr. 4FU 61 2004 (geeignet bei Fußbodenheizung)	10,0 mm	0,60 m	1,20 m	4 Platten	2,88 m ²	48 Pakete - 138,24 m ²

	Akustik		Nutzung		Unterboden/Konstruktion		
	Gehschallverbesserung	Trittschallminderung	Statische Beanspruchung	Fußbodenheizung	Wärmedämmung	Feuchteschutz	Unebenheiten ausgleich
regular	★★★★★ 30 %	★★★★★ 23 dB	★★★★★ 150 kPa	☆☆☆☆☆ 0,133 m ² K/W	★★★★★ 0,133 m ² K/W	☆☆☆☆☆ < 75 m	★★★★★ 1,7 mm
comfort	★★★★★ 30 %	★★★★★ 22 dB	★★★★★ 150 kPa	☆☆☆☆☆ 0,081 m ² K/W	★★★★★ 0,081 m ² K/W	☆☆☆☆☆ < 75 m	★★★★★ 1,7 mm

Akustik-Dämm-Unterlagen - Vollflächige Verklebung - Rückbaufähige Verlegung

Repac - mFLOR Service

Technische Daten

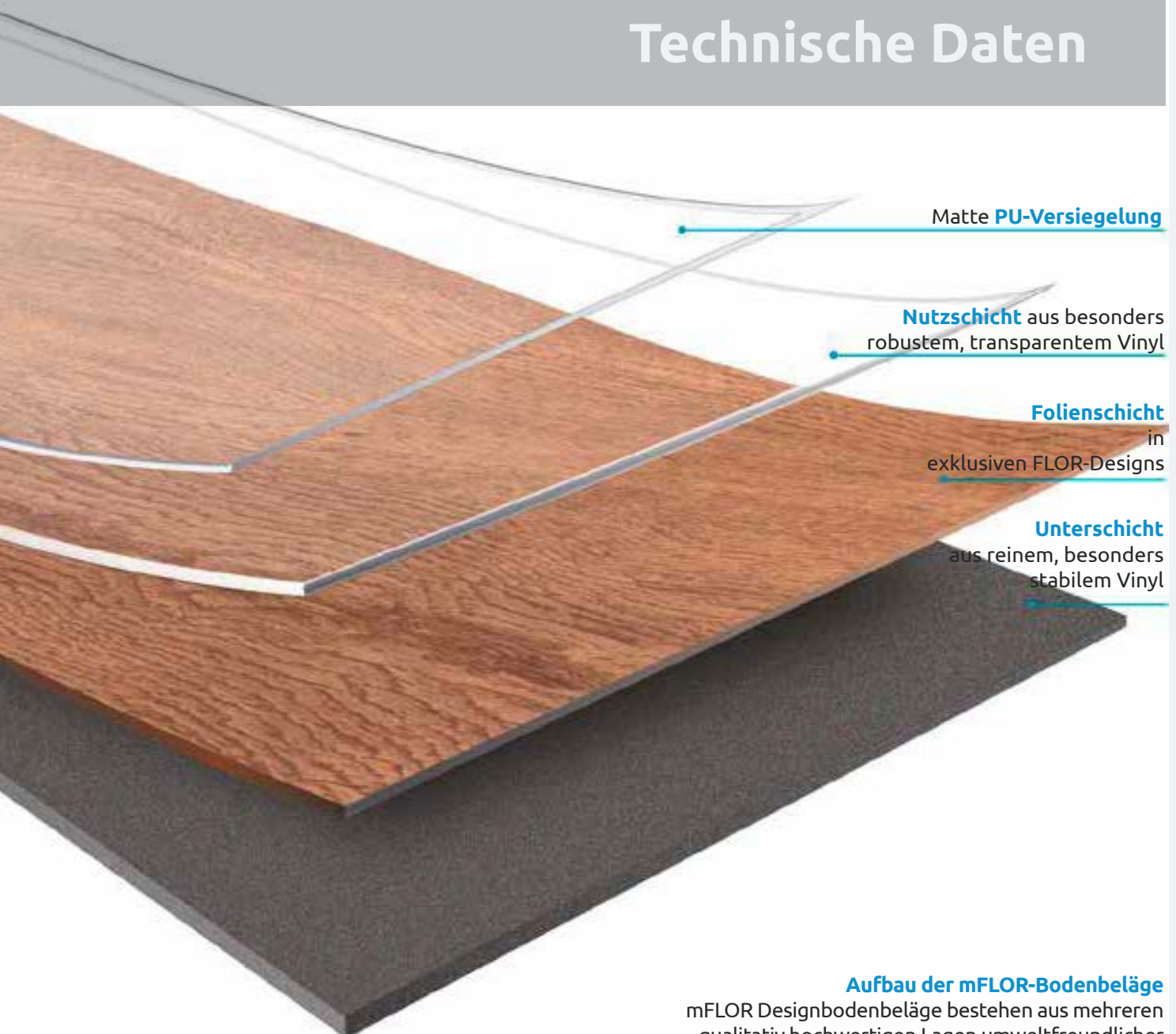

Matte **PU-Versiegelung**

Nutzschicht aus besonders robustem, transparentem Vinyl

Folienschicht in exklusiven FLOR-Designs

Unterschicht aus reinem, besonders stabilem Vinyl

Aufbau der mFLOR-Bodenbeläge

mFLOR Designbodenbeläge bestehen aus mehreren qualitativ hochwertigen Schichten umweltfreundlicher Materialien (vgl. Grafik).

Alle mFLOR Böden, die größer als 122 cm sind, haben eine zusätzliche Schicht Glasfasergewebe.

Dadurch ist auch bei großen Abmessungen ein stabiles Produkt gewährleistet. mFLOR ist als Holz-, Keramik- und Steindekore erhältlich. Diese Designs sind dem originalen Material täuschend echt nachgebildet und von der natürlichen Vorlage optisch kaum zu unterscheiden. Sie bieten aber entscheidende Vorteile, weil sie anders als die natürlichen Materialien **wasserfest, leiser, verschleißbeständiger und pflegeleichter** sind.

Technische Daten

Technische Daten		Dryback 25-05
ISO 10581	Belagsart	Heterogenes PVC
ISO 14001		✓
ISO 9001		✓
ISO 24340	Nutzschichtstärke	0,55 mm + Polyurethan
ISO 24346	Gesamtstärke	2,50 mm
ISO 23997	Flächengewicht	+/- 4,350 kg/m ²
ISO 23999	Dimensionsstabilität	Längsrichtung: -0.08% Querrichtung: -0.04%
EN 1081	Durchgangswiderstand	Horizontal: $\geq 1 \times 10^{16} \Omega$ Vertikal: $1.0 \times 10^{13} \Omega$
EN 1815	Elektrostatistisches Verhalten	Gummi-Testschuh: -0.3kV PVC-Testschuh: -1.1 kV
ISO 10140-1	Maximale Schalldämmung	ΔL_w 2 dB
ISO 354	Maximale Schallabsorption	α_s 0.05
EN 12667/ISO 8302	Wärmedurchlasswiderstand	0,005 m ² K/W
EN 13501-1 – 1:2007	Brandverhalten	Bfl – s1
ISO 24343-1	Resteindruck	0.05 mm
ISO 4918	Stuhlrollenbeanspruchung	✓
EN 13893	Rutschhemmung	0,7 m μ (R9)
ISO 10582	Beanspruchungsklasse	33 intensive gewerbliche Nutzung
		42 normale industrielle Nutzung
ISO 26987	Chemikalienbeständigkeit	Klasse O
EN 71	Toxizität	Nicht-toxisch
EN ISO 105 B02	Lichtechtheit	6-8 abhängig vom Design
	Fußbodenheizung	28 °C ✓
	Format Diele	vgl. Produktseiten
	Verpackungseinheit	vgl. Produktseiten
	Fase	Alle Kollektionen: 4 V Außer Parva Plus: 4V Microfase
	Verbindung	Angle-Angle längsseitig

Service

Repac - mFLOR

Technische Daten

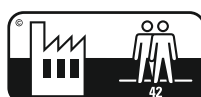



GRAND Milano | Pietra | 3,4 mm graue Akzentstreifen

**Geschäftsbereich mFLOR Deutschland
Repac Montagetechnik GmbH & Co. KG**

Ronnenberger Str. 15
D-30989 Gehrden

Tel. +49 5108 92 91 90
Fax +49 5108 92 91 51

www.repac.de
E-Mail: info@repac.de

